

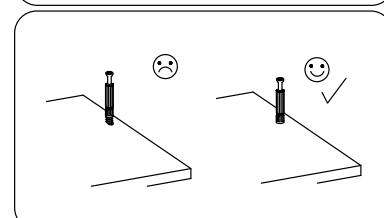

Komoda K1

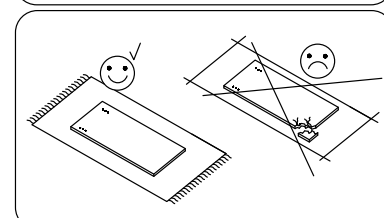
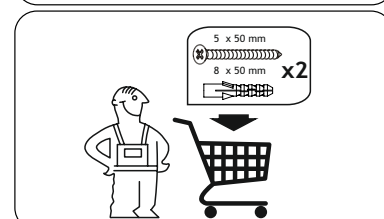
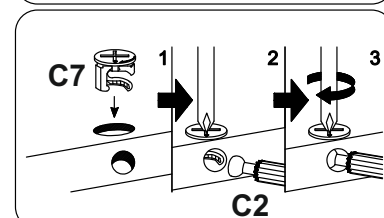
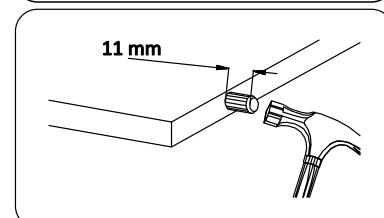
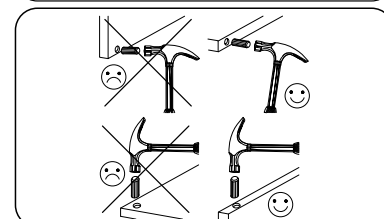
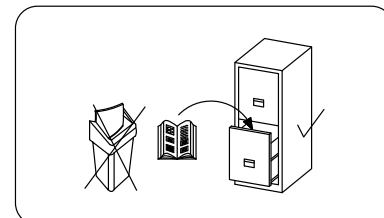
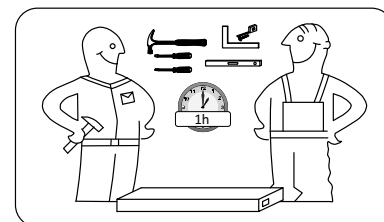
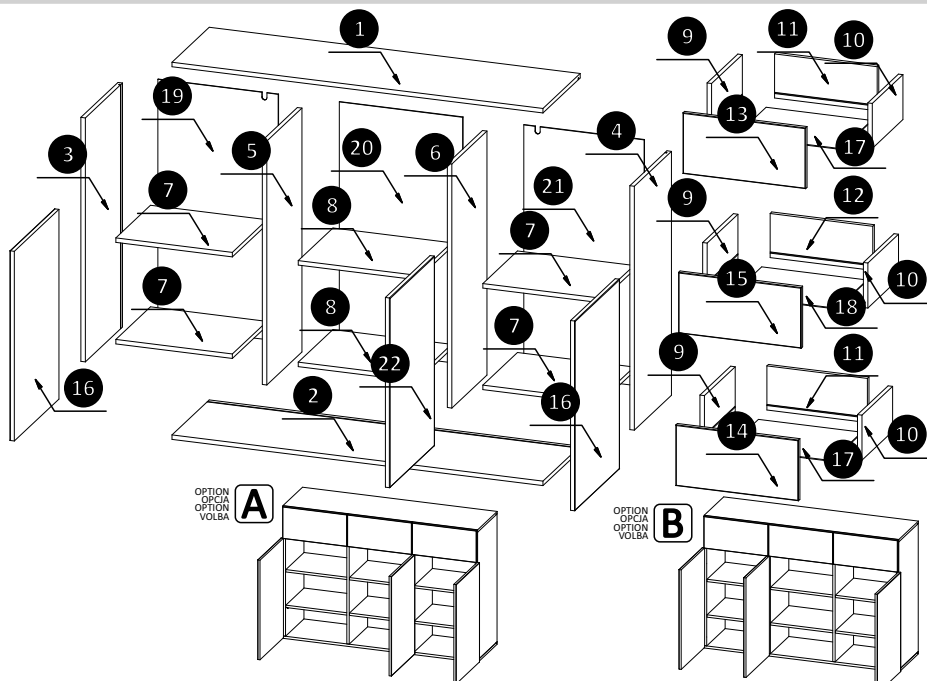

Element no	QTY	Length	Width	Depth	Element no	QTY	Length	Width	Depth
1	1	1320	364	16	12	1	365	157	16
2	1	1320	364	16	13	1	436	216	16
3	1	868	363	16	14	1	436	216	16
4	1	868	363	16	15	1	436	216	16
5	1	868	343	16	16	2	675	436	16
6	1	868	343	16	17	2	367.5	295	3
7	4	414.5	339	16	18	1	375	295	3
8	2	422	339	16	19	1	878	428	3
9	3	300	160	16	20	1	878	439	3
10	3	300	160	16	21	1	878	428	3
11	2	357.5	157	16	22	1	675	436	16

A0 8x30 40	B4 12	B1 6.4x50 12	C0 28	C2 28	C7 28	D0 3x15 42	D5 3.5x16 30	D11 4x20 12	D21 5x13 30	J5 2
J6 H=2 6	J8 4	K 4mm 1	M1 32	M3 10	N33 L-300 3	P0 2	P32 3	Q0 24	T19 6	

If you notice any damage before assembling or there are missing parts please send their number from assembly instructions mark the missing or damaged parts on the assembly instruction and send them to us together with the complaint form. Cleaning cue!

Use only dry or wet cloth to clean the surface. Do not use any rough cloth or chemical substances.

Szanowny kliencie, jeśli podczas montażu stwierdzisz uszkodzenie elementu lub brak jakiejś części, proszę podać jej kod lub zaznaczyć ją na instrukcji montażu i przesyłać wraz z protokołem reklamacyjnym.

Wskazówki dotyczące pielęgnacji!

Proszę czyścić tylko suchą lub lekko wilgotną szmatką do kurzu. Nie używać żadnych szorstkich środków czyszczących.

Falls bei der Montage Beschädigung oder Fehler des Elementes aufeten, fügen Sie uns bitte die genauere Bezeichnung mit Ankreuzung dieses Teiles in dem beigefügten Reklamationmular bei.

Pflegehinweis (bitte beachten und sorgfältig aufmerken)

Mit trockenem oder feuchtem Tuch abwischen. Keine scharfen Reinigungsmittel benutzen.

Draží klienti, pokud během montáže zjistíte poškození nebo chybějící část, prosíme zadejte jejich kód nebo je označte na instrukci montáže a zašlete spolu s reklamačním protokolem.

Tipy týkající se údržby!

Prosimě o čištění pouze suchou nebo vlhkou prachovou úterkou. Nepoužívejte žádné drsné čisticí prostředky.

Komoda K1

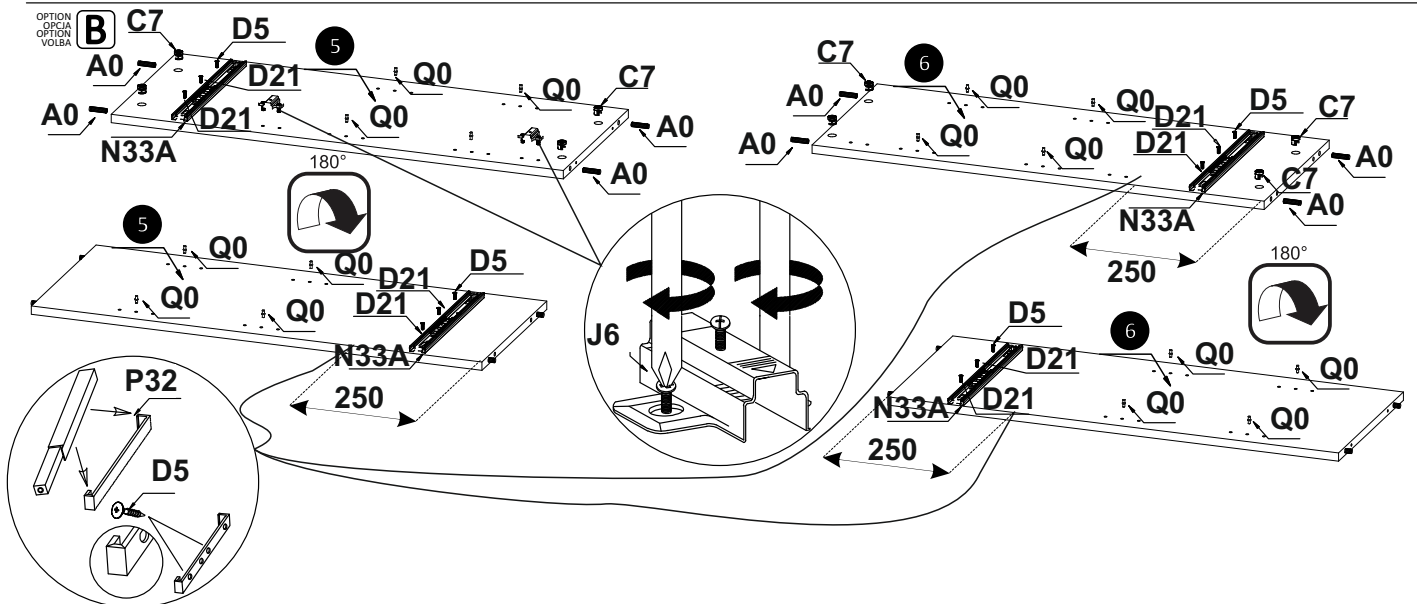
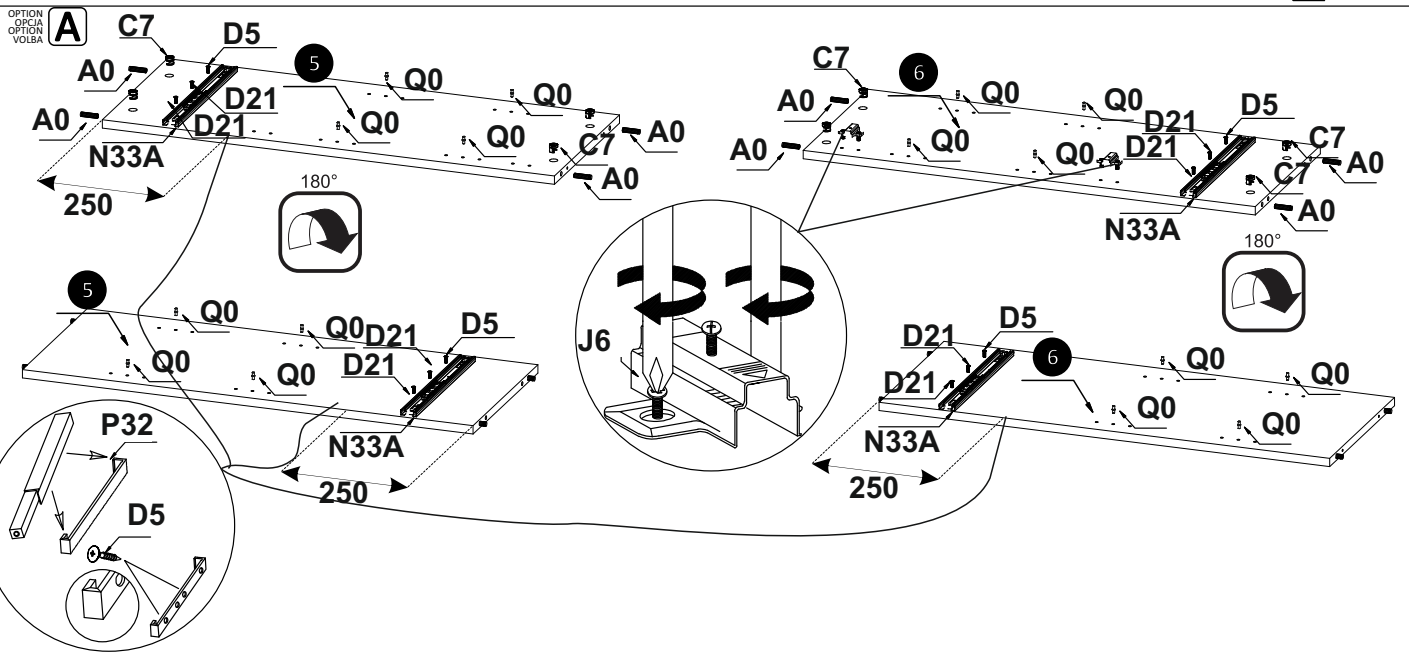
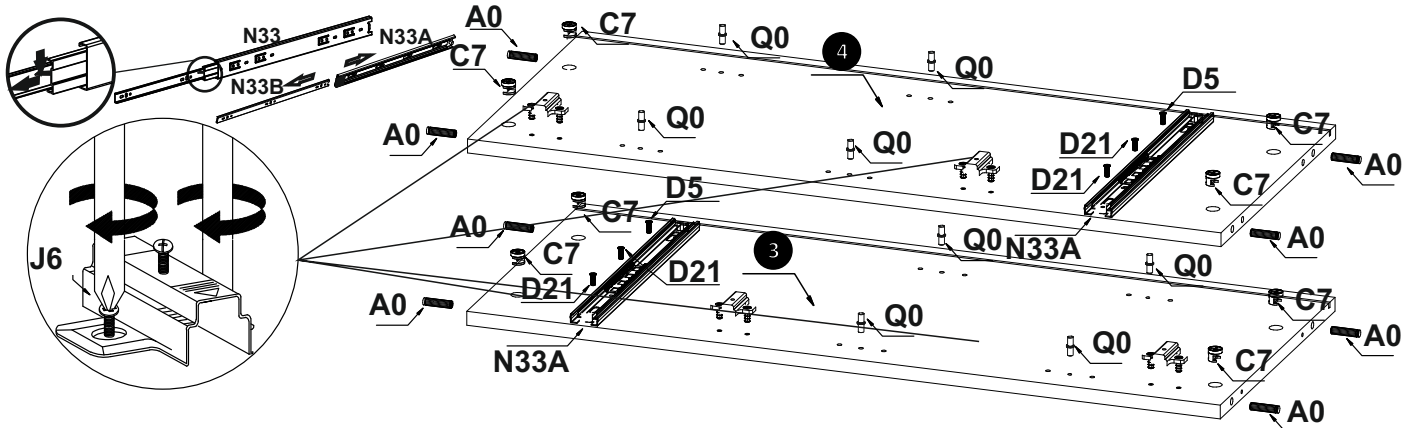
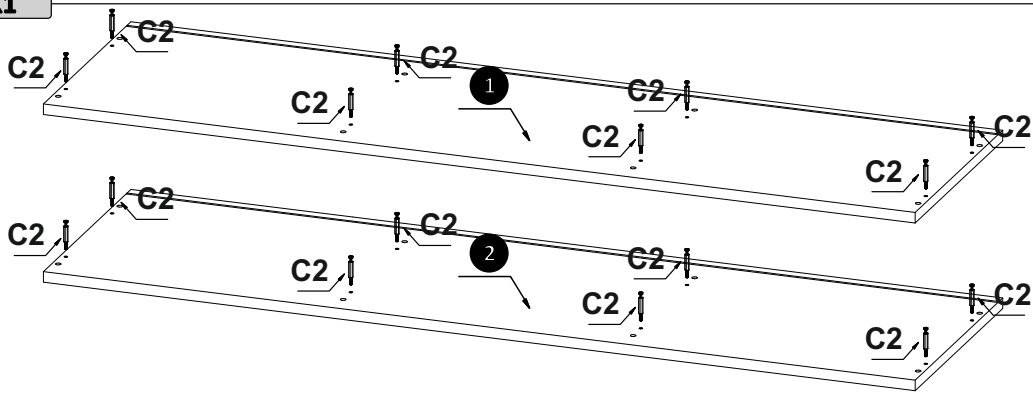

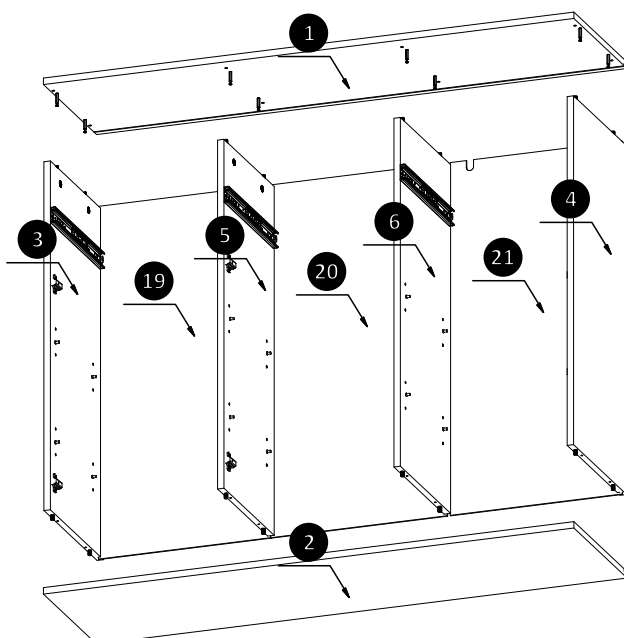
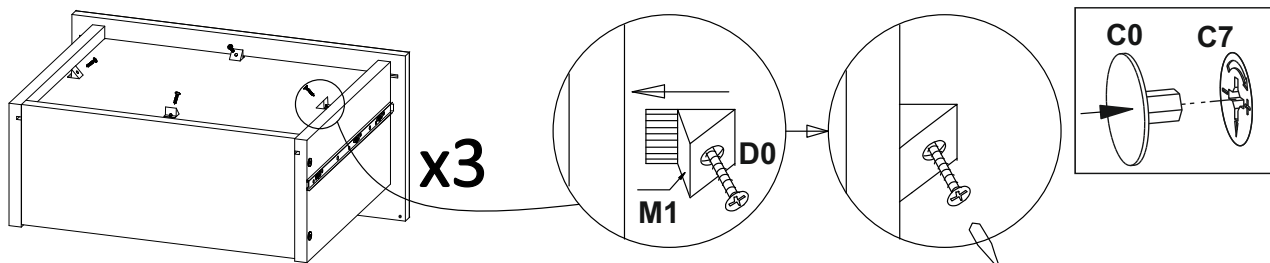
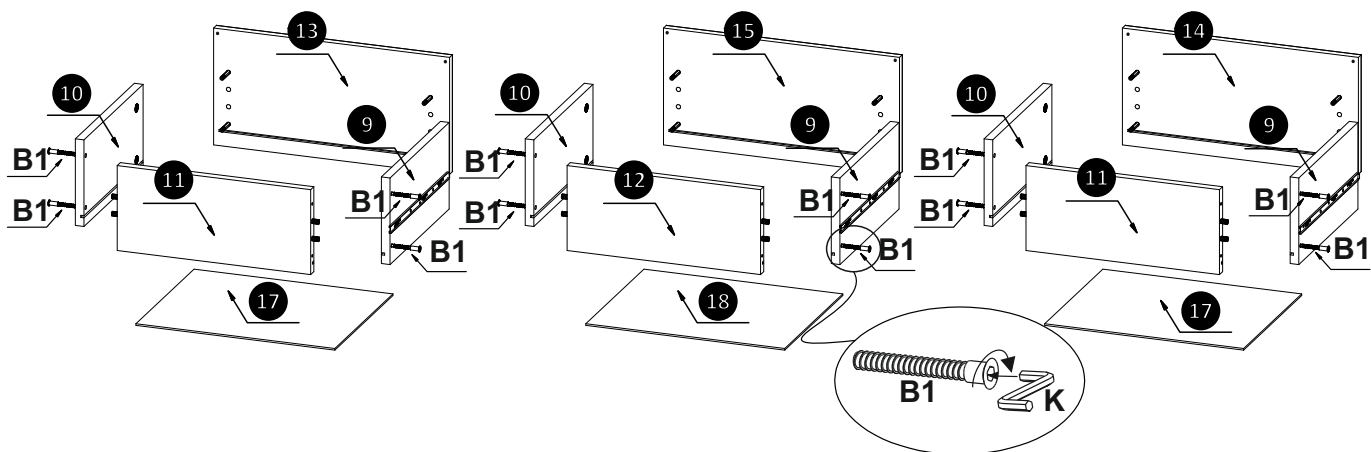
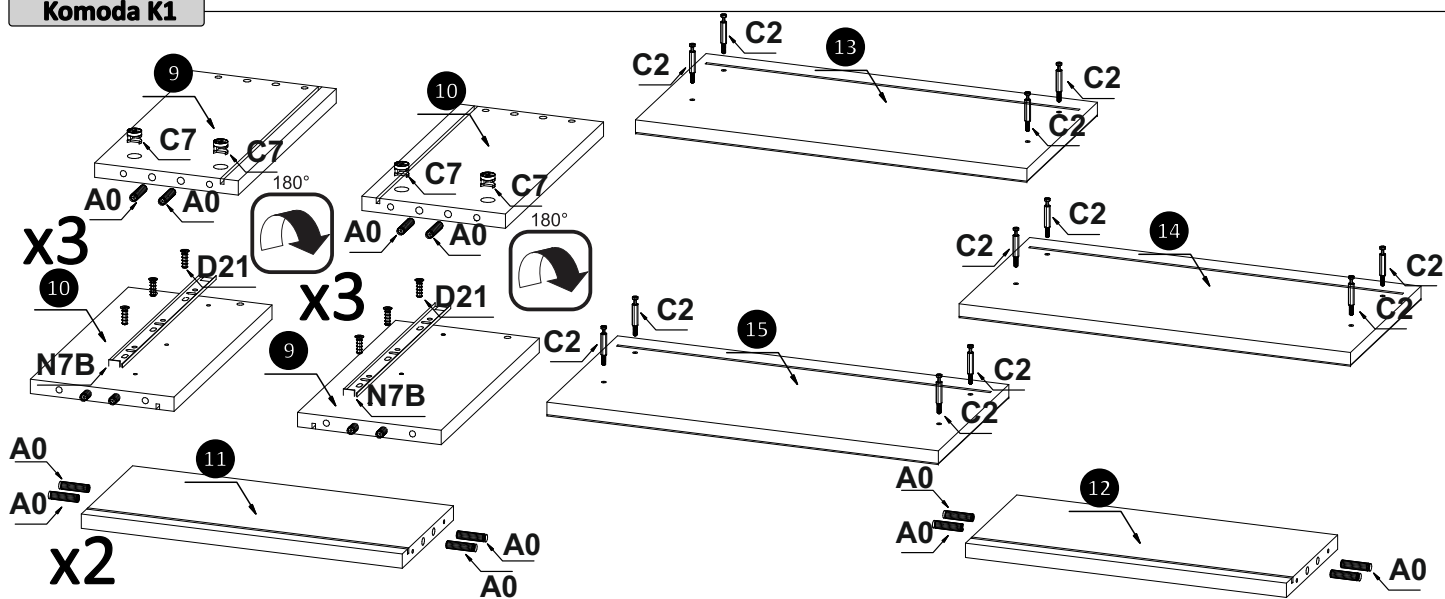

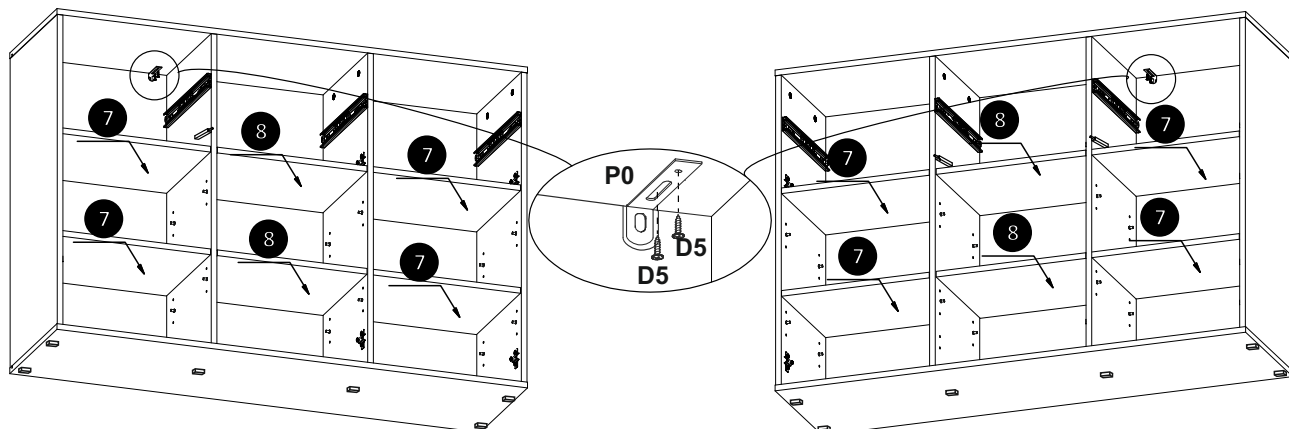
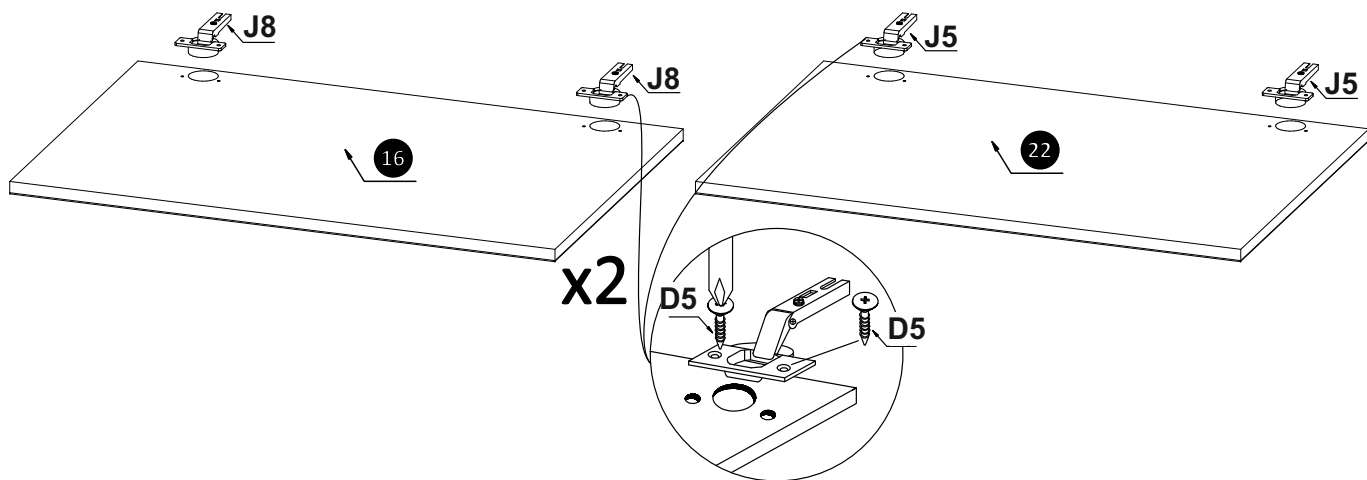
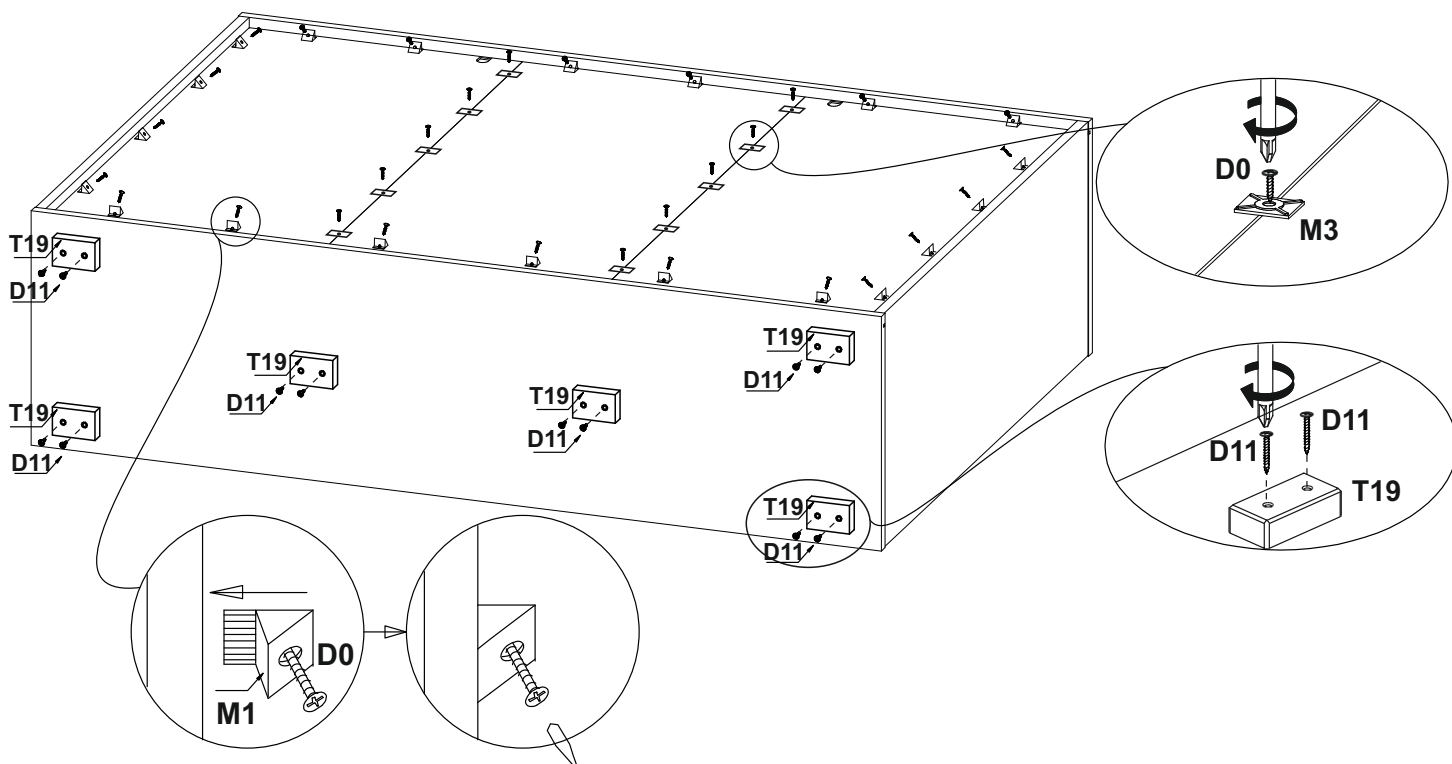

Komoda K1

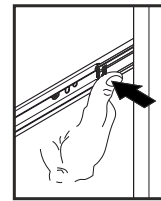
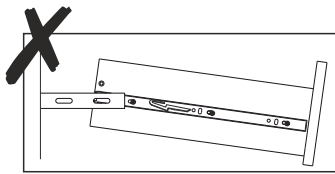
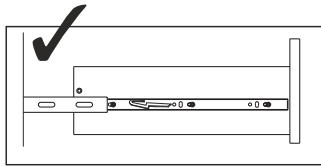

OPTION
OPCIA
OPTION
VOLBA

A

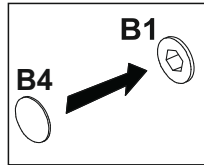
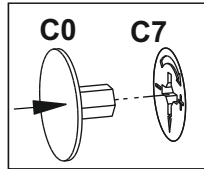
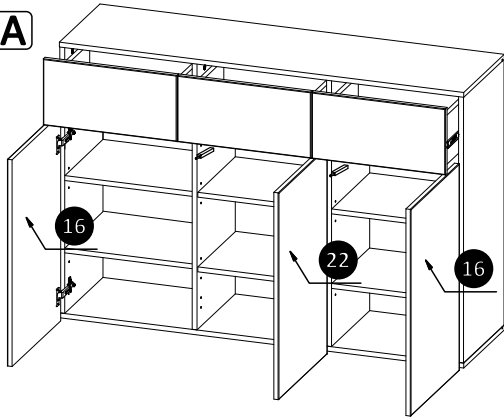

OPTION
OPCIA
OPTION
VOLBA

B

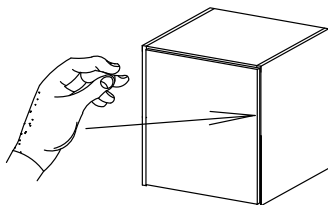
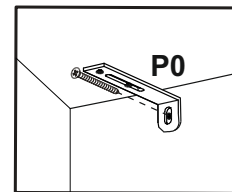
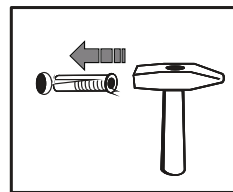
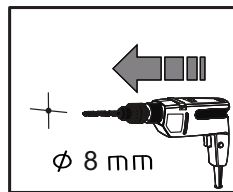
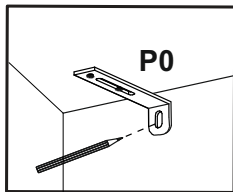
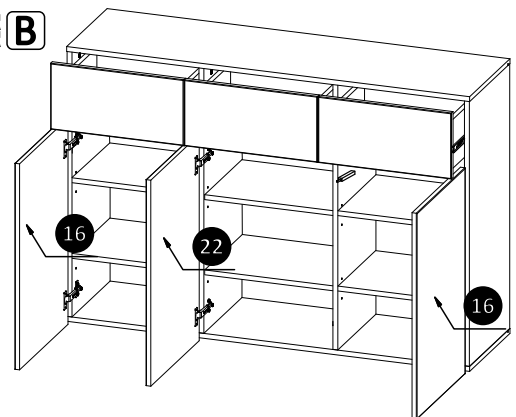

Push to open
Push again to close

W celu otwarcia wcisnąć i puścić.
W celu zamknięcia ponownie wcisnąć.

Um zu öffnen bitte drücken und loslassen.
Um wieder zu schließen, drücken Sie bitte nochmal.

Pro otevření zmáčknout a pustit.
Pro zavření znovu zmáčknout.

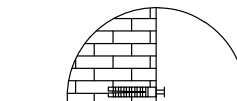

Not attached to packages
Nie znajduje się w komplecie
Nicht im Komplett enthalten
Nenachází se v sadě

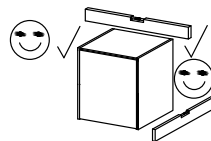

Atentio! The awplug is not attached to packages. The rawplug as well as screw should be used to assure the proper fastening of the element to the wall. If you are not sure that the chosen rawplug is proper, please ask the specialist who determine the wall type and choose the proper rawplug.

Uwaga! Do mocowania mebla na ścianie nie są dostarczane elementy (np. kołki rozporowe) mocujące mebel do ściany. Użytkownik powinien sam lub konsultując się z odpowiednim specjalistą, dobrać odpowiedni element, który musi być dostosowany do rodzaju ściany i zapewni bezpieczne użytkowanie mebla.

Achtung! Im Lieferumfang gibt es keine Dübel oder Schrauben. Um das Möbelstück zu montieren, sollen Sie nur von einer sachkundigen Person durchgeführt werden.

Pozor! Pro upevnění nábytku ke zdi nejsou dodávány část (np. hmoždinky), díky kterým nábytek ke zdi upevníte. Uživatel je povinen samostatně, nebo po konzultaci s příslušným odborníkem, vybrat příslušnou část, která musí být přizpůsobena druhu stěny a zajistí tak bezpečné používání nábytku.

Additional information regarding self-assembly and proper furniture usage:

- Furniture should be used in rooms which are dry and protected against the harmful influences of weather conditions
- Furniture should be assembled in accordance with the assembly manual
- Furniture should be assembled as close as possible to its intended final location
- While positioning the furniture make sure it is levelled
- Furniture may be moved only by lifting and carrying it over when empty of its contents. Pushing it over or pulling it along may ruin the furniture permanently. While carrying the furniture over it must be held by its vertical elements, i.e. side panels or legs. Furniture cannot be held by its horizontal elements prone to destruction, e.g. drawers, etc.
- Furniture should not be overloaded as this may ruin it permanently
- While using the furniture, the state of the connections between its elements should be checked if necessary
- Furniture surface must be cleaned only with furniture maintenance formulas

Informacje dodatkowe o montażu i użytkowaniu mebli:

- Mebel należy użytkować w pomieszczeniach suchych i chronić przed szkodliwymi warunkami atmosferycznymi
- Montaż mebli należy prowadzić zgodnie z czynnościami zamieszczonymi w instrukcji montażu
- Miejsce montażu mebla powinno odbywać się jak najbliżej miejsca jego ustawienia
- Po ustawieniu mebla na jego miejscu należy go wypoziomować
- Przemieszczenie mebli powinno odbywać się poprzez przenoszenie bez dodatkowego obciążenia. Ciągnięcie, przesuwanie zmontowanych mebli grozi trwałymi, nieodwracalnymi uszkodzeniami. Podczas przenoszenia należy chwycić tylko za elementy pionowe. Nie wolno chwycić za części poziome i ruchome mebla
- Nie należy nadmiernie obciążać mebli. Grozi to ich trwałym uszkodzeniem
- W trakcie użytkowania mebla należy okresowo sprawdzać stan połączeń mimosłupowych, zawiasów i prowadnic szuflad
- Powierzchnie mebla należy czyścić tylko środkami przeznaczonymi do pielęgnacji tego typu mebli.

Zusätzliche Informationen für Montageanleitung des Möbels:

- Die Möbel sollten Sie nach Möglichkeit auf einer weichen Unterlage montiert werden. So können Sie Schäden und Verschmutzungen vorbeugen
- Montieren Sie die Möbel nur auf diese Art und Weise wie in einer Montageanleitung. Die auf der Verpackung aufgedruckten Warn- und Transporthinweise sollten Sie unbedingt beachten
- Bereiten Sie die Räumlichkeiten so vor, dass ein ausreichender Platz für die Montage vorhanden ist
- Nach der Errichtung des Möbels sollte man es in Waage bringen
- Elemente vorsichtig aus der Verpackung nehmen. Ziehen oder Schieben der montierten Möbel kann erheblichen Schaden zufügen! Man sollte bei der Übertragung nur vertikale Elemente halten. Es ist verboten, die beweglichen Möbelteile zu übertragen. Der Garantieanspruch erlischt durch Nichtbeachtung der Montageanleitung verursacht werden
- Der Boden muss eine ausreichende Tragfähigkeit besitzen. Die Belastbarkeit von Möbeln nicht überschreiten
- Man sollte die Verbindungsbeschläge, Scharniere und Schubladenführungen überprüfen. Die Montageanleitung sollten Sie aufbauen, um Bauteile bei Rückfragen besser benennen zu können. Das hilft uns bei der schnellen Bearbeitung
- Für die Oberflächen des Möbels benutzen Sie bitte nur bestimmte Möbelpflege

Dodatečné informácie k montáži a používaniu nábytku:

- Nábytek je nutno používať v suchých miestnostiach a chrániť pred nepriaznivými poveternosťmi vplyv
- Montáž nábytku je nutno provádieť v súlade s popisom uvedeným v instrukcii montáže
- Montáž nábytku je nutno provádieť čo najbližšie miestu, kde bude nábytek umiestnen
- Po umistení nábytku je nutno ho vyrovnať
- Premiestovanie nábytku je nutno provádieť prenášaním bez ďalšieho zatienenia. Ahánanie, posunutie ani sťahovanie nábytku hrozí trvalými, nevratnými poškodeniami. Pri premiestovaní je nutno uchopiť iba svislé časti. Je a žiadno uchopovať vodorovné a pohyblivé časť nábytku
- Nábytek nadmerne nezaťažujte. Môžete tým spôsobiť jeho trvalé poškodenie
- V průběhu užívání nábytku je nutno pravidelně kontrolovat stav excentrických spojení, závěsů a zásuvkových kolejnic
- Povrchy nábytku je nutno čistit pouze potedy určenými k péči o tento typ nábytku

